

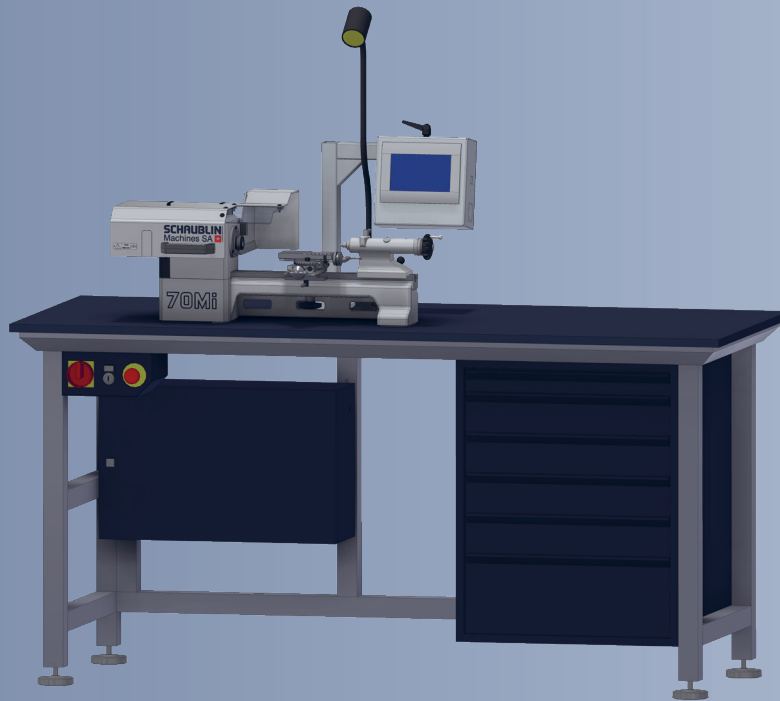

Swiss. Precise. Timeless.



70 Mi-W12



> Tours conventionnels
de Haute Précision

> Hochpräzisions-
Drehmaschinen

> Conventional
High Precision Lathes

UNE PRÉCISION EXCEPTIONNELLE

EINE AUSSERGEWÖHNLICHE PRÄZISION

OUTSTANDING PRECISION

70 Mi-W12

UN PRODUIT ÉPROUVÉ DONT LES QUALITÉS ET LES APPLICATIONS SONT RECONNUES MONDIALEMENT

Dans la continuité de cette tradition nous avons amélioré les performances et encore simplifié l'utilisation des tours 70. Présélection et affichage digitaux des vitesses de la broche, API pour gérer l'ensemble des options. Les nouvelles broches à moteur intégré (Mi) améliorent encore la signature de l'état de surface.

AN EXPERIENCED PRODUCT, WITH QUALITIES AND APPLICATIONS THAT ARE RECOGNIZED WORLDWIDE

In order to keep on with this tradition, the performances have been improved as well as the ease of use for the lathes 70. Digital preselection and display of spindle speeds, PLC to manage all functions. New spindles with integrated motor (Mi) further improve surface quality signature.

EIN BEWÄHRTES PRODUKT, DESSEN QUALITÄTEN UND ANWENDUNGEN WELTWEIT BEKANNT SIND

In der Weiterführung dieser Tradition haben wir die Leistungen noch verbessert sowie die Bedienung der Drehbank 70 vereinfacht. Digitale Vorwahl und Anzeige der Spindeldrehzahlen, SPS zur Verwaltung aller Funktionen. Die neuen Spindeln mit integriertem Motor (Mi) verbessern die Signatur der Oberflächengüte weiter.

Tours conventionnels de haute précision
Konventionelle Hochpräzisions-Drehmaschinen
Conventional high precision lathes

70 Mi-W12

3

VERSION ETABLI

WERKBANK VERSION

BENCH VERSION

Poupée W12
Moteur intégré

Spindelstock W12
Integriertem Motor

Headstock W12
Integrated motor

Banc en fonte rectifié selon une tradition séculaire

Nach jahrundertealter Tradition geschliffene Gusswerkbank

Cast-iron bench grinding according to a centuries-old tradition

Contre-poupée monobloc grattée manuellement au montage

Einteiliger Reitstock, der bei der Montage von Hand geschabt wird

One piece tailstock manually scraped during assembly

Structure de l'établi en aluminium profilé

Struktur des Werkbank aus profiliertem aluminium

Workbench structure in profiled aluminium



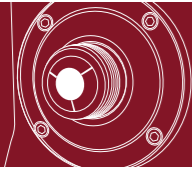

70 Mi-W12

Tours conventionnels de haute précision
Konventionelle Hochpräzisions-Drehmaschinen
Conventional high precision lathes

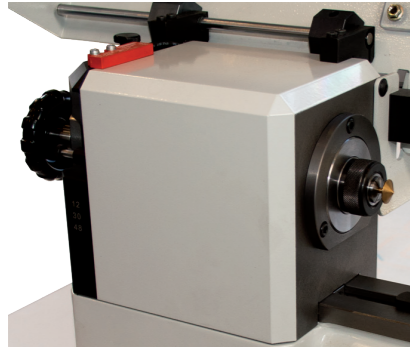

Poupée W12
avec moteur intégré

Spindelstock W12
mit integriertem Motor

Headstock W12
with integrated motor

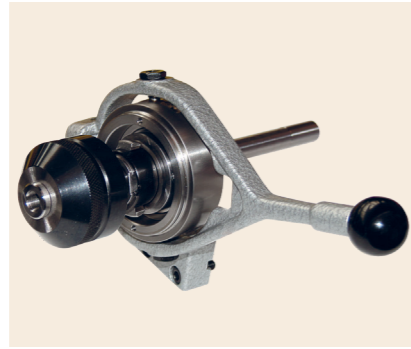

Dispositif de serrage rapide par
levier (max 3'000[rpm])

Hebel-Schnellspanvorrichtung
(max 3'000[rpm])

Lever-operated quick-closing
(max 3'000[rpm])

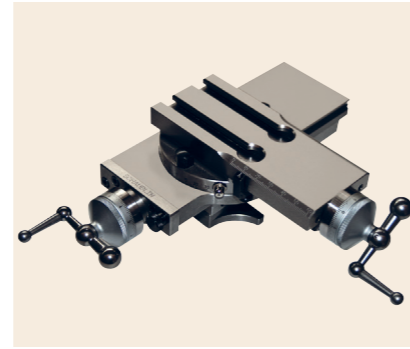

Chariot à vis

Kurbel-Kreuzsupport

Screw-operated carriage

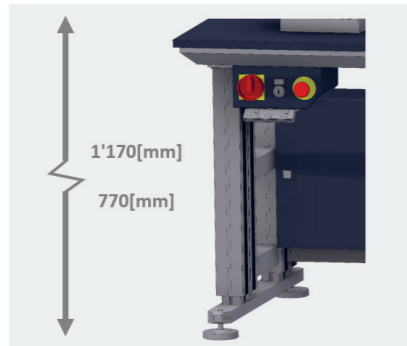

Etabli motorisé
770-1'170[mm]

Motozierte Werkbank
770-1'170[mm]

Motorized bench
770-1'170[mm]

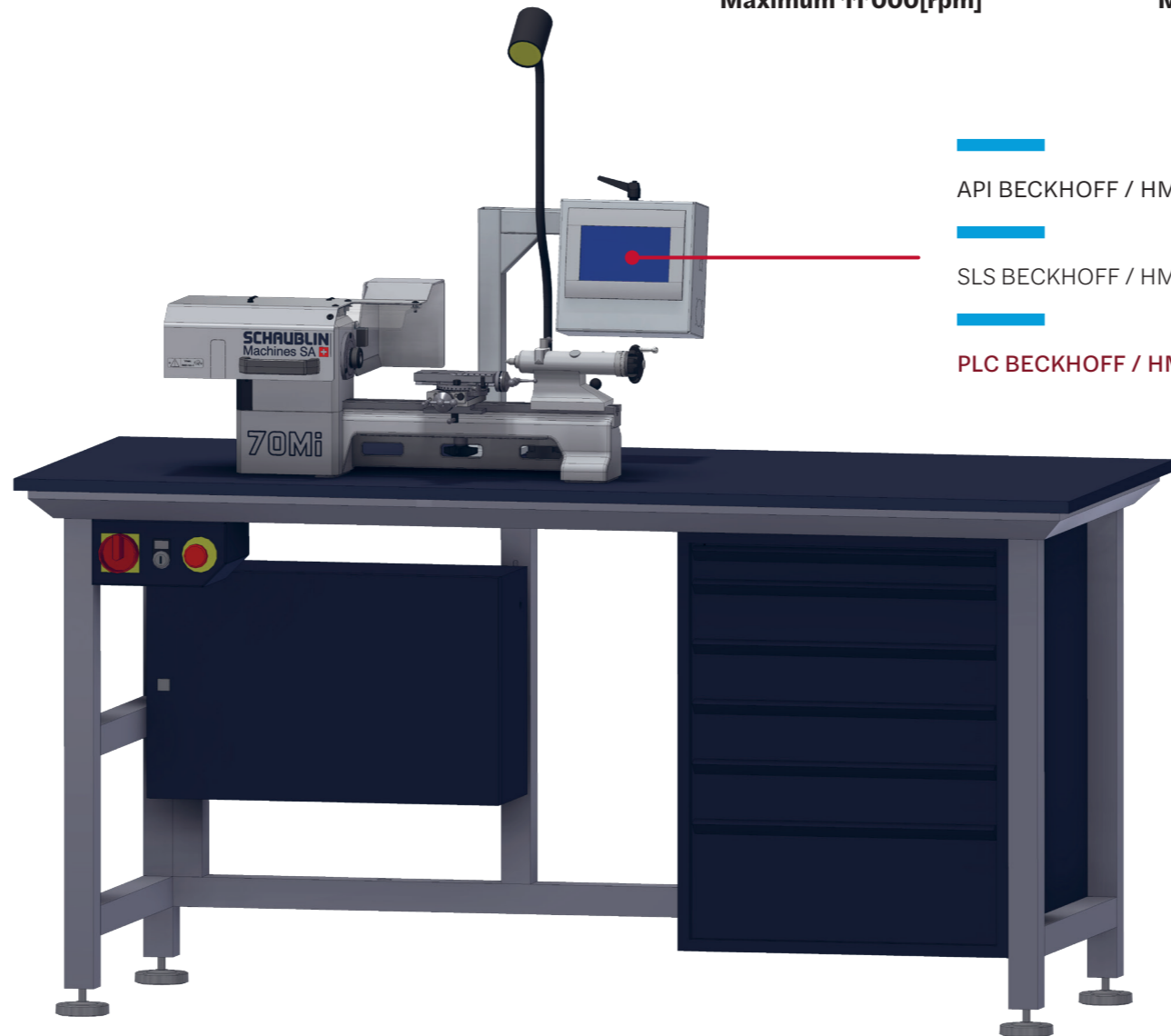

API BECKHOFF / HMI SMSA

SLS BECKHOFF / HMI SMSA

PLC BECKHOFF / HMI SMSA

Tours conventionnels de haute précision
Konventionelle Hochpräzisions-Drehmaschinen
Conventional high precision lathes

70 Mi-W12

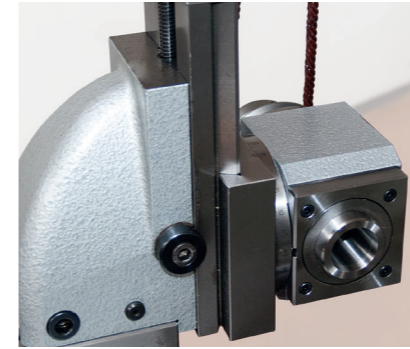
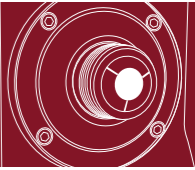

Appareil à fraiser à courroie
Pince W20

Fräsapparat mit Riemen
Spannzange W20

Milling attachment with belt
W20 collet

Maximum 11'000[rpm]

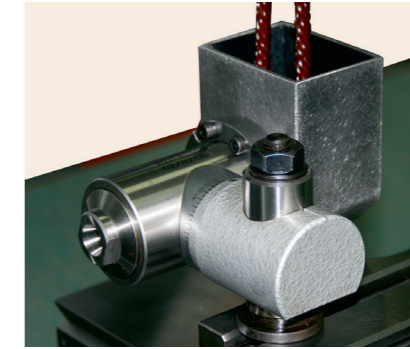

Appareil à meuler à courroie
Pince B8

Schleifapparat mit Riemen
Spannzange B8

Grinding attachment with belt
B8 collet

Maximum 24'000[rpm]



Appareil auxiliaire avec moteur
intégré (ER11 UP)

Hilfsgerät mit integriertem Motor
(ER11 UP)

Auxiliary equipment with
integrated motor (ER11 UP)

3'000 – 60'000[rpm]

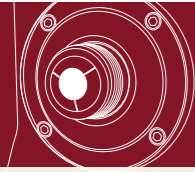

		70 Mi-W12	
CAPACITÉS	ARBEITSBEREICHE	CAPACITIES	
Diamètre maximum admis au-dessus du banc	Größter zulässiger Durchmesser über der Wange	Maximum swing over bed	130[mm]
Diamètre maximum admis au-dessus du chariot	Größter zulässiger Durchmesser über dem Schlitten	Maximum swing over carriage	85[mm]
Hauteur de pointe au-dessus du banc	Spitzenhöhe über der Wange	Height of centres over bed	70[mm]
Hauteur de pointe au-dessus du chariot	Spitzenhöhe über dem Schlitten	Height of centres over carriage	16[mm]
Distance maximum entre pointes	Maximale Distanz zwischen Spitzen	Maximum distance between centres	275[mm]
Longueur du banc	Länge der Wange	Length of the bed	600[mm]
Hauteur du banc	Höhe der Wange	Height of the bed	120[mm]
Hauteur de l'établi fixe	Höhe des festen Werkbank	Height of fixed bench	900[mm]
Hauteur de l'établi motorisé	Höhe der motosierten Werkbank	Height of the motorized bench	770-1'170[mm]
POUPÉE W12 (MOTEUR INTÉGRÉ)	SPINDELSTOCK W12 (INTEGRIERTEM MOTOR)	HEADSTOCK W12 (INTEGRATED MOTOR)	
Puissance en continue	Dauerleistung	Power continuous	0.75[kW]
Broche pour pinces «SCHAUBLIN»	Spindel für «SCHAUBLIN» -Spannzangen	Spindle for «SCHAUBLIN» collets	W12
Vitesse de broche	Spindeldrehzahl	Spindle speed	100-8'000[rpm]
Diamètre intérieur de la broche (sans clé de serrage)	Spindeldurchlass (ohne Spannschlüssel)	Spindle throughbore (without drawbar)	12[mm]
Passage de barre maximum en pince W12	Maximaler Stangendurchlass mit Spannzange W12	Maximum throughbore with collet W12	8.2[mm]
SERRAGE RAPIDE À LEVIER	HEBEL-SCHNELLSPANNVORRICHTUNG	LEVER-OPERATED QUICK-CLOSING ATTACHMENT	
Vitesse maximale de la poupée	Maximale Spindelstockdrehzahl	Maximum spindle speed	3'000[rpm]
CHARIOT CROISÉ	KREUZSCHLITTEN	CARRIAGE	
Déplacement manuel du chariot sur le banc	Manuelle Bewegung des Kreuzschlittens auf der Wange	Manual moving of carriage on the bed	280[mm]
Course transversale maximale, axe X	Maximaler Querweg, X-Achse	Maximum transverse stroke, X-axis	65[mm]
Résolution, axe X (au rayon)	Auflösung, X-Achse (Radius)	Resolution, X-axis (on radius)	0.01[mm]
Vis trapézoïdale, Ø x pas	Trapezschraube, Ø x Steigung	Trapezoidal screw, Ø x pitch	6.5 x 1[mm]
Course longitudinale maximale, axe Z	Maximaler Längsverfahrenweg, Z-Achse	Maximum longitudinal stroke, Z-axis	60[mm]
Résolution, axe Z	Auflösung, Z-Achse	Resolution, Z-axis	0.01[mm]
Vis trapézoïdale, Ø x pas	Trapezschraube, Ø x Steigung	Trapezoidal screw, Ø x pitch	6.5 x 1[mm]
SYSTÈME D'OUTILLAGE: LINÉAIRE	WERKZEUGSYSTEM: LINEAR	TOOLING SYSTEM: LINEAR	
Section maximale des outils (système MULTIFIX)	Größter Schaftquerschnitt der Werkzeuge (MULTIFIX-System)	Maximum tool size (MULTIFIX system)	8 x 8[mm]
Section maximale des outils (système TRIPAN)	Größter Schaftquerschnitt der Werkzeuge (TRIPAN-System)	Maximum tool size (TRIPAN system)	8 x 8[mm]
Porte-barre Ø (système MULTIFIX)	Stangenhalter Ø (MULTIFIX-System)	Bar holder Ø (MULTIFIX system)	10[mm]
Porte-barre Ø (système TRIPAN)	Stangenhalter Ø (TRIPAN-System)	Bar holder Ø (TRIPAN system)	8[mm]
CONTRE-POUPÉE À VIS	REITSTOCK MIT SPINDEL	SCREW-OPERATED TAILSTOCK	
Cône du fourreau de la broche	Aufnahme Konus der Pinole	Spindle taper	2°
Diamètre extérieur de la broche	Aussendurchmesser der Pinole	External diameter of the spindle	22[mm]
Course de la broche	Pinolenweg	Spindle stroke	45[mm]
CONTRE-POUPÉE DE PERÇAGE À LEVIER	HEBEL-BOHRREITSTOCK	LEVER-OPERATED DRILLING TAILSTOCK	
Cône du fourreau de la broche	Aufnahme Konus der Pinole	Spindle taper	W12
Diamètre extérieur de la broche	Aussendurchmesser der Pinole	External diameter of the spindle	22[mm]
Course de la broche	Pinolenweg	Spindle stroke	50[mm]
LUNETTES	LÜNETTE	FIXED STEADY	
Passage dans la lunette fixe, Ø	Durchlass in der festen Lünette, Ø	Capacity of stationary steady, Ø	35[mm]
ENCOMBREMENT ET POIDS	ABMESSUNGEN UND GEWICHT	OVERALL DIMENSIONS AND WEIGHT	
Poids net approximatif de la machine	Nettogewicht ca.	Approximate net weight of the machine	260[kg]
Charge au sol	Nutz-Tragkraft des Bodens	Loadfloor	247[kg/m²]
Dimensions hors tout [mm] (longueur x profondeur x hauteur)	Maschinenabmessungen [mm] (Länge x Tiefe x Höhe)	Overall dimensions [mm] (length x depth x height)	1'600 x 800 x 1'400



Les tours de haute précision 70 sont conformes aux directives de sécurité édictées par la Communauté Européenne (CE). En raison des améliorations constantes apportées à nos produits, nous ne pouvons garantir l'exactitude des illustrations, données techniques, dimensions et poids.



Die Hochpräzisions-Drehbänke 70 entsprechen den Sicherheitsvorschriften der europäischen Gemeinschaft (EG). Da unsere Produkte laufend den Marktbedürfnissen angepasst werden, sind alle Abbildungen, technische Daten, Abmessungen und Gewichtsangaben unverbindlich.



The 70 High Precision Lathes are in conformity with the European Community safety regulations. In view of the constant improvements made to our products, technical data illustrations, dimensions, and weights appearing in this catalogue are subject to change without notice.

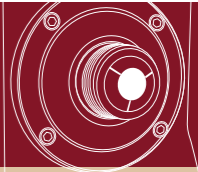

Nos clients sont actifs dans des domaines d'application très variés: horlogerie, optique, micromécanique, aéronautique, médical - dentaire, défense, énergie, moteurs (électriques + thermiques), formation et sous-traitance. Schaublin Machines SA est présent dans le monde entier par des agents et des représentants dans plusieurs pays. Chacun de ces partenaires est encouragé à participer, avec notre support, à des salons et des expositions dans sa région.

Unsere Kunden sind in den unterschiedlichsten Anwendungsbereichen tätig: Uhrenindustrie, Optik, Mikromechanik, Luftfahrt, Medizin - und Zahnmedizintechnik, Verteidigung, Energie, Motoren (elektrisch + thermisch), Ausbildung und als Zulieferer. Schaublin Machines SA ist weltweit durch ein Netz von Vertretern präsent, die mit unserer Unterstützung an Messen und Ausstellungen in der jeweiligen Region teilnehmen.

Our customers are active in a wide variety of fields: watchmaking, optics, micromechanics, aeronautics, medical - dental, defence, energy, motors (electric + thermal), training and subcontracting. Schaublin Machines SA has a worldwide presence through agents and representatives in several countries. Each of these partners is encouraged to participate, with our support, in trade fairs and exhibitions in their region.

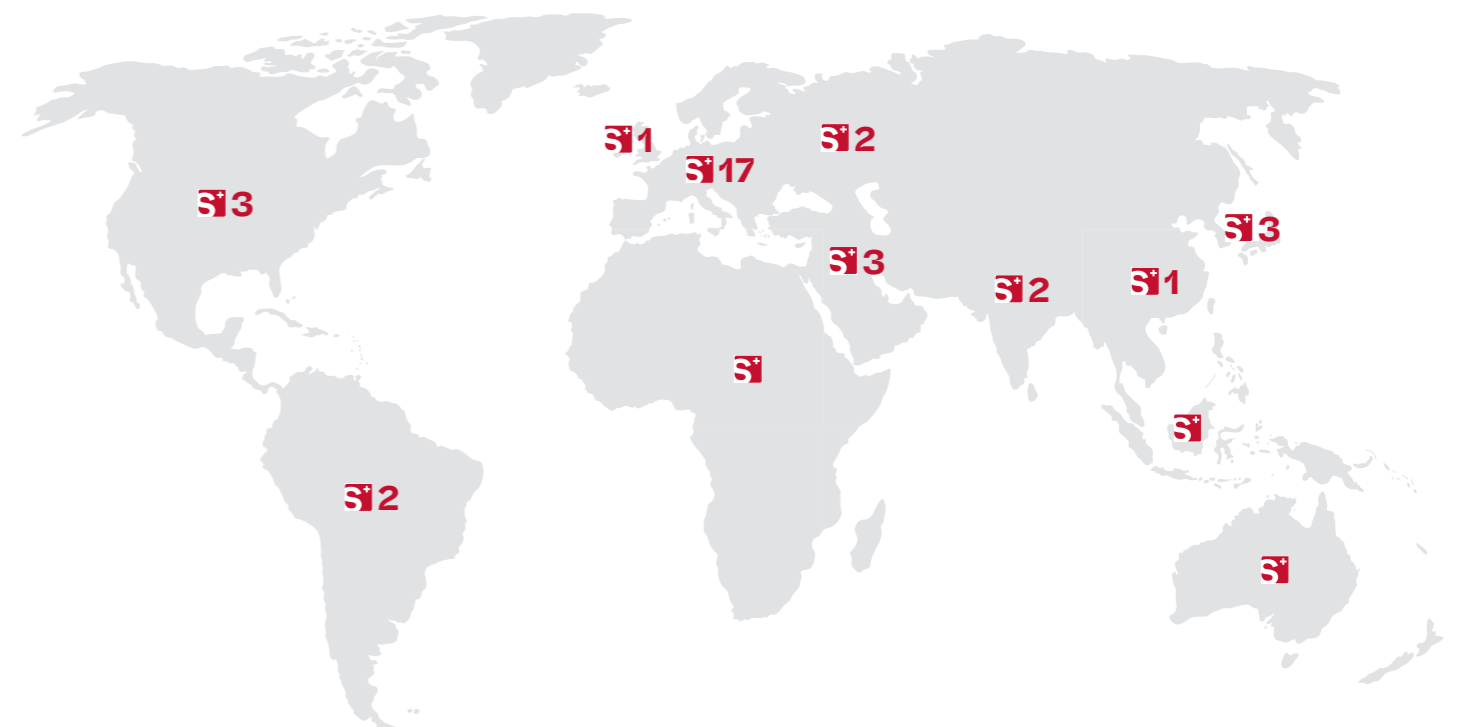



Swiss. Precise. Timeless.

NOS PRODUITS

UNSERE PRODUKTE

OUR PRODUCTS

TOURNAGE/FRAISAGE

DREHEN/FRÄSEN

TURNING/MILLING



70 Mi-W12
Tours conventionnels de haute précision
Konventionelle Hochpräzisions-Drehbänke
High Precision conventional Lathes



102 Mi-W20/W25
Tours conventionnels de haute précision
Konventionelle Hochpräzisions-Drehbänke
High Precision conventional Lathes



102 N-VM-W20/W25
Tour conventionnel de haute précision
Konventionelle Hochpräzisions-Drehmaschine
High Precision conventional Lathe



302 Mi-CNC
Tour CNC de haute précision
CNC Hochpräzisions-Drehmaschinen
High Precision CNC lathe



225-CNC
Tour CNC de haute précision
CNC Hochpräzisions-Drehmaschine
High Precision CNC lathe



125-CNC
Tours CNC de haute précision
CNC Hochpräzisions-Drehmaschinen
High Precision CNC lathe



180-CCN
Tours CCN de haute précision
CCN Hochpräzisions-Drehmaschinen
High Precision CCN lathe



202-TG
Tournage dur et rectifiage
Harddrehen und Schleifen
Hard turning und grinding



632-Y-CNC / 642-Y-CNC
Tours de haute précision et de production
Hochpräzisions-Produktions-Drehcenter
High precision and production turning center



842 / 860
Tours de haute précision et de production
Hochpräzisions-Produktions-Drehcenter
High precision and production turning center



942-Y-Mi-CNC / 965-Y-Mi-CNC
Tours de haute précision et de production
Hochpräzisions-Produktions-Drehcenter
High precision and production turning center

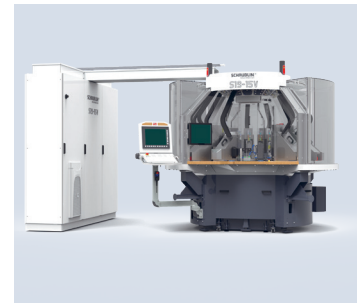

S19-15V
Transfert rotatives CNC
Rundtakt-Transfermaschinen
CNC rotary transfer machines

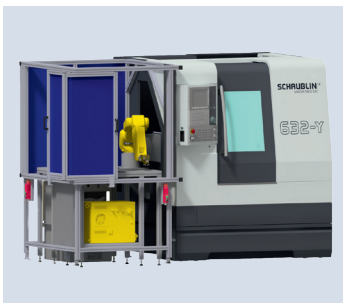

Solution d'automatisation
Automatisierungslösung
Automation solution



Révision / Retrofit
Überholung / Retrofit
Overhauling / Retrofit

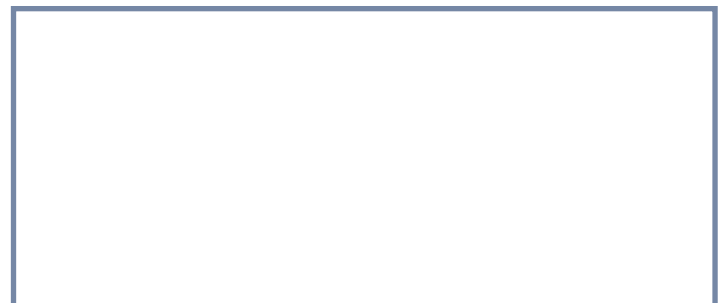

Votre partenaire / Ihr Partner / Your partner